

CATÁLOGO TÉCNICO DE PRODUTO

TERMOMETRIA | TEMPERATURA | PRESSÃO | UMIDADE | FLUXO | ELÉTRICA | LABORATÓRIO | SEGURANÇA | DIVERSOS

TERMOPAR CONVENCIONAL COM CABEÇOTE SALCASTC-107

TC-107



Foto meramente ilustrativa

MONTE O TERMOPAR CONVENCIONAL DE ACORDO COM SUA NECESSIDADE

SENSOR	CLASSE	BITOLA DO FIO	CABEÇOTE	CONEXÃO AO CONDUÍTE	MATERIAL DO NIPLE E UNIÃO	DIÂMETRO DO NIPLE
K - Termopar K J - Termopar J T - Termopar T E - Termopar E N - Termopar N R - Termopar R S - Termopar S B - Termopar B X - Outros Para sensor duplo: Duplicar a letra. Exemplo "JJ"	S - E Standard - Especial	08 - 3,26mm (8 AWG) 14 - 1,63mm (14 AWG) 16 - 1,29mm (16 AWG) 24 - 0,51mm (24 AWG)* 27 - 0,35mm (27 AWG)** * Para sensores tipo S, R e B ** Para sensores tipo S e R	000 - Sem Cabeçote KSC (Alumínio) KNC (Alumínio) EXD (Alumínio CooperFree) Inox Polipropileno (Branco) Nylon (Preto) Ferro Fundido Outros	PC - Prensa Cabo 12N - 1/2"NPT 34N - 3/4"NPT 38B - 3/8" BSP 12B - 1/2"BSP 111 - Outros	300 - Aço Carbono 304 - Inox 304 316 - Inox 316	12N - 1/2" NPT (Padrão) 34N - 3/4" NPT 10N - 1" NPT 111 - Outros

COMPRIMENTO OU EXTENSÃO	POÇO TERMOMÉTRICO	UNIDADE SELADORA	CERTIFICADO DE CALIBRAÇÃO
Padrão 100mm Ou especificar o comprimento em mm	1 - Fornecimento com poço (especificar no Capítulo de Poços) 2 - Fornecimento sem poço (especificar a dimensão em "L")	000m Unidade Seladora US - Unidade Seladora para Cabeçote à prova de Tempo 111 - Outros	000 - Sem Calibração RBC - Calibração RBC/INMETRO RAS - Calibração rastreada ao INMETRO

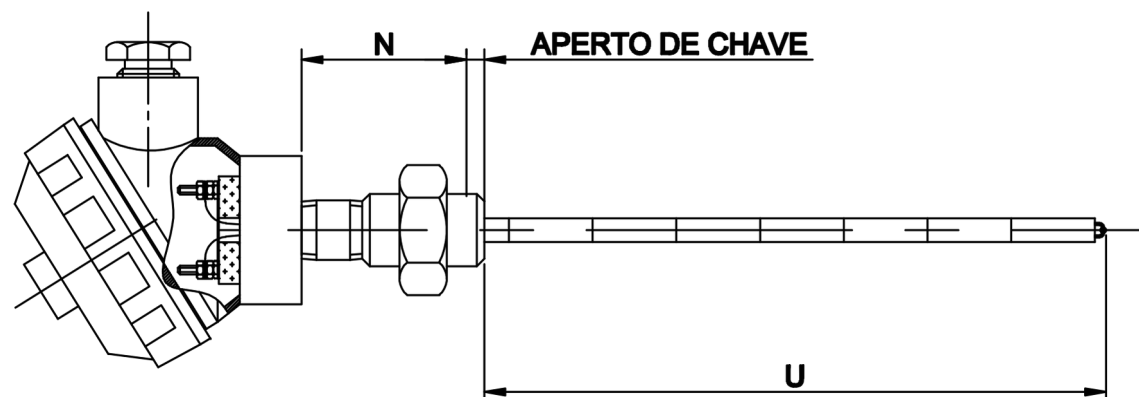
Laboratório Salcas
de Calibração RBC

PARA CASOS ESPECIAIS, ENVIAR O DESENHO COM AS ESPECIFICAÇÕES CORRETAS.

InstruFiber
 INSTRUMENTAÇÃO E FIBRA ÓPTICA